

Sidorör Doosan DX 140,160,170W

Blixtljus x6, Pos Röd x2, Orange x8, Vit x2.

Doc.no PD00023



104060-20 B

MittX

www.mittx.se

Stocksbovägen 11G, 827 60 Färila
Tel: 0651-214 62



ORIGINALET

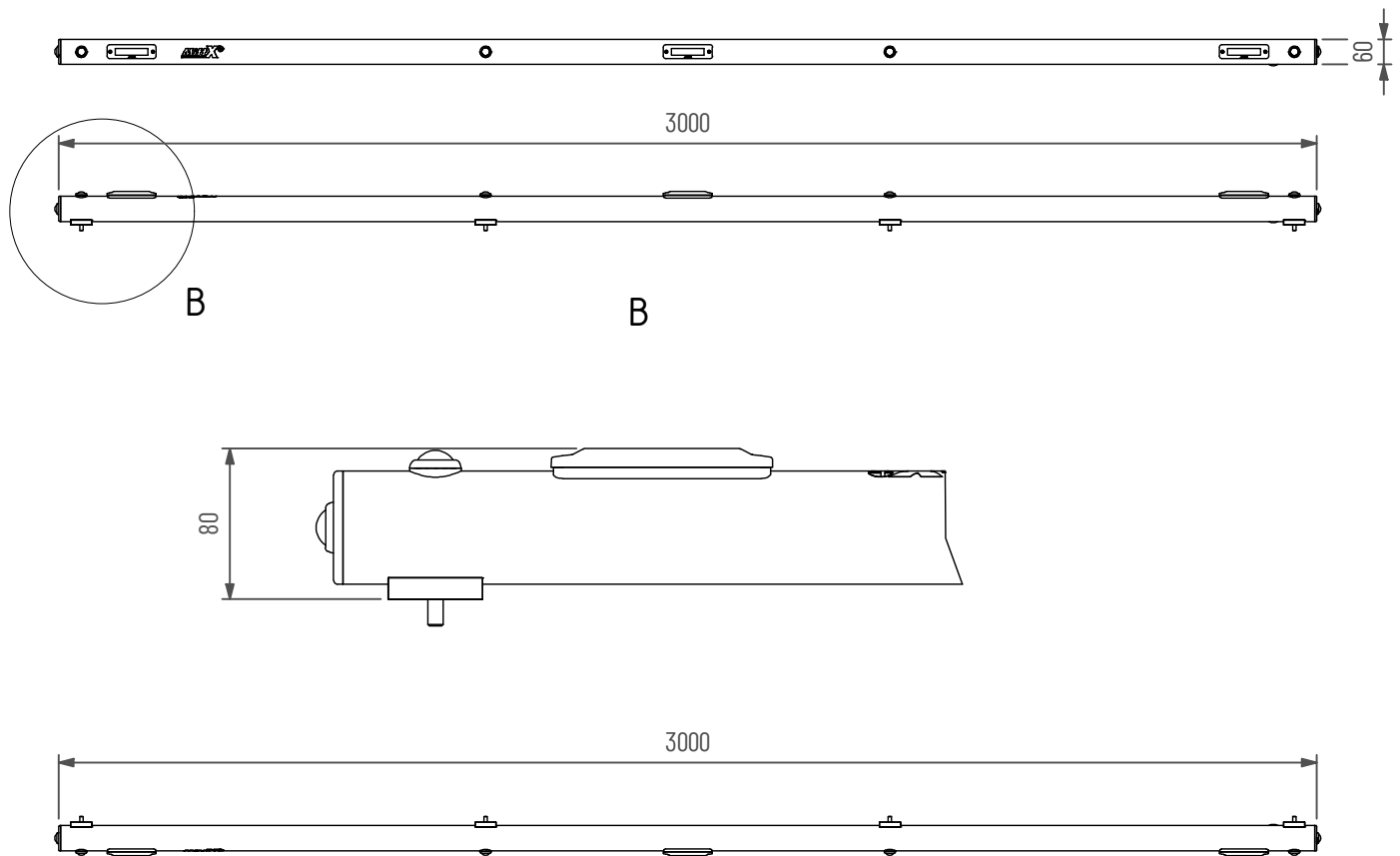

Underhåll & Rengöring

Spola aldrig koncentrerat direkt mot eller med högt tryck (högtryckstvätt) på lampor och övrig elektronisk utrustning. Alla våra lampor är IP-klassade för att klara vatten och fukt, men för ökad livslängd rekommenderas aktsamhet vid rengöring.

På produkter med naturanodiserad yta, använd inte alkaliska eller sura rengöringsmedel. Dessa medel skadar den naturanodiserade ytan. Använd endast rengöringsmedel med värde mellan 6-8 pH. På starkt nedsmutsade ytor kan lackrengörare användas.

Kontrollera före användning att belysningen fungerar och att inga skador finns på båg, kablage och infästningar. Skadade eller trasiga delar skall lagas/bytas ut. Skada på regnskydd (Plexiglas) kan innebära en viss skaderisk, vassa kanter kan uppstå iakttag försiktighet.

Vid kassering av produkten skall Aluminium sorteras som återvinningsbart och alla elkomponenter som elavfall. Eventuellt regnskydd (Plexiglas) skall sorteras som Hårdplast

Ändring av blixtljusbilder

- Ändra blixtljusbilder med att hålla knappen intryckt ca 1 sekund.
- För att nollställa blixtljusen hålls knappen intryckt ca 5 sekunder. Blixtljusen ställs i fabriksläge #0 (Random)
OBS: R65 är EU-godkänd mönster och rekommenderas användas.

0 - Random (default)	10 - Single (all) (SAE)
1 - Single (split)	11 - Double (all)
2 - Double (split)	12 - Quad (all)
3 - Quad (split)	13 - Quint (all)
4 - Quint (split)	14 - Mega (all)
5 - Mega (split)	15 - Ultra (all)
6 - Ultra (split)	16 - Single-Quad (all)
7 - Single-Quad (split)	17 - Single H/L (all)
8 - Single H/L (split)	18 - Steady 2 (California)
9 - Single (all) (R65 - EU Certified)	19 - Steady 4 (all)

I enlighet med VVFS 2003:27 får produktens positionsbelysning inte användas då fordonen färdas i trafik på allmänna vägar. Om produkten skall sitta på ett motorredskap klass I ska den monteras med en strömbrytare till positionsljusen.



- MittX produkter är endast avsedd som armatur för ljus & varningssystem.
- Produkten får under inga omständigheter brukas för bogsering eller som lyftanordning.
- Produkten är heller inte avsedd att användas som skyddsräcke, handtag eller fotsteg.

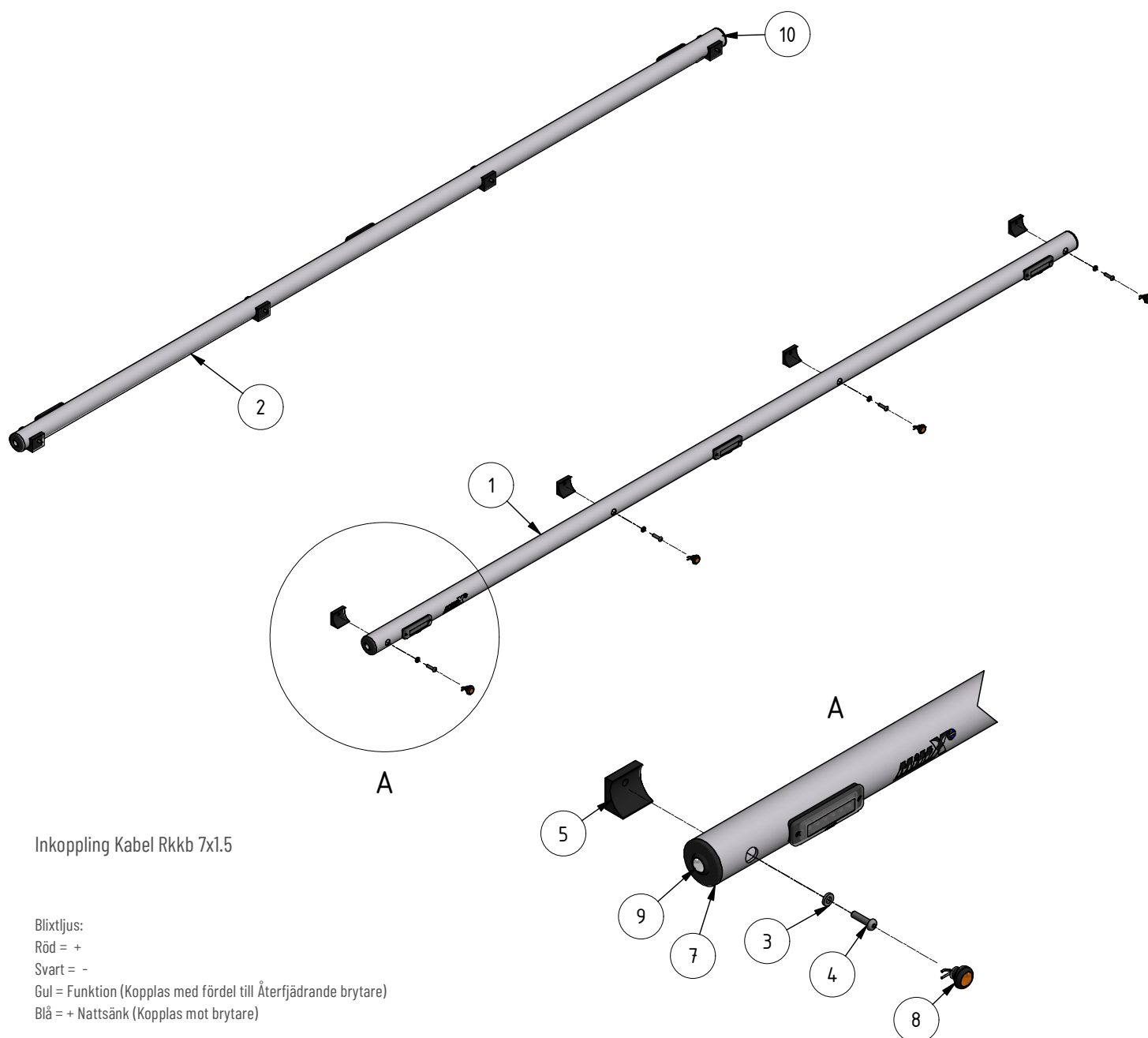

Inkoppling Kabel Rkcb 7x1.5

Blixtljus:

Röd = +

Svart = -

Gul = Funktion (Kopplas med fördel till Återfjädrande brytare)

Blå = + Nattsänk (Kopplas mot brytare)

Positionsljus:

Grön = +

Brun = -

Pos	Artikelnummer	Benämning	Ant
1	104061-2	Rör Sidorör Doosan 140,160,170W Vä	1
2	104062-2	Rör Sidorör	1
3	40400	Bricka TBRB 8,4x16x3 FZB	8
4	40043	Skruv K6S M8x30 FZB Helgängad	8
5	103014	Fäste (sidorör)	8
7	7000117	Ändpropp borrad	4
8	487560	Led Positionsljus orange klarglas	8
9	487540	Led Positionsljus vit klarglas	2
10	487550	Led Positionsljus röd klarglas	2
13	401005	Dekal MittX 100 mm swe	2
14	48770-1	Blixtljus Orange 12-24V Klass2 komp	6

Observera att sidoröret kan påverka fordonets totalbredd.

